

Échantillon

Faites absolument un échantillon. Tricotez ou crochetez pour cela un carré de 12 x 12 cm avec le fil et le motif de votre choix. Ensuite comptez le nombre de mailles sur une largeur de 10 cm et le nombre de rangs sur une hauteur de 10 cm. Si vous comptez moins de mailles qu'indiquées dans les explications : tricotez ou crochetez plus serré ou utilisez des aiguilles plus fines. Si vous comptez plus de mailles : essayez de tricoter ou crocheter plus lâche ou utilisez des aiguilles plus grosses.

Attention : les ouvrages en tricot ne donnent pas toujours les mêmes résultats. Les données sur les banderoles des pelotes de laine ne sont pas forcément équivalentes. De plus, les échantillons sont toujours réalisés en jersey endroit. C'est la raison pour laquelle il est fortement recommandé de faire un échantillon du motif de votre choix afin que votre modèle soit à vos mesures.

Abréviations

aig. : aiguilles; **alt.** : alternativement (et dérivés); **augm.** : augmenter (et dérivés); **aux.** : auxiliaire; **B.** : bride; **càd.** : c'est-à-dire; **cm** : centimètre; **centr.** : central(e); **ch.** : chaque; **col.** : coloris; **circ.** : circulaire; **cont.** : continuer; **cout.** : couture; **croch.** : crocheter; **dB** : demi-bride; **DB** : double bride; **dim.** : diminuer (et dérivés); **encol.** : encolure; **emman.** : emmanchure; **end.** : endroit; **ens.** : ensemble; **env.** : envers; **env.** : environ; **ext.** : extérieur; **haut.** : hauteur; **inf.** : inférieur(es); **int.** : intérieur; **jers.** : jersey; **lis.** : lisière; **m.** : maille; **m.c.** : maille coulée; **m.l.** : maille en l'air; **m.s.** : maille serrée; **nb** : nombre; **pt** : point; **qual.** : qualité; **MO** : motif; **rab.** : rabattre (et dérivés); **rg** : rang; **rég.** : régulièrement; **rel.** : relever; **rép.** : répartir (et dérivés); **rest.** : restant(es); **suiv.** : suivant(es); **sup.** : supérieur(es); **suppl.** : supplémentaire(s); **tps** : temps; **tot.** : total(e); **tjrs** : toujours; **tt** : tout; **ttes** : toutes; **ts** : tous; **tric.** : tricoter (et dérivés); **X** : fois. **Répéter à partir de * signifie** : répéter un groupe de mailles (motif) aussi souvent qu'il est indiqué.

1 – Tunique

SILKHAIR

Tailles 38/40 (42/44 - 46/48 - 50/52)

Les indications pour la taille 42/44 figurent entre parenthèses, pour la taille 46/48 entre les tirets, pour la taille 50/52 après. En présence d'une seule indication, celle-ci est valable pour toutes les tailles.

Fournitures : Lana Grossa qualité «Silkhair» (70% mohair (superkid), 30% soie, long. de fil = env. 210 m/25 g) : env. **75 (100 - 100 - 125) g** en écru (**col. 52**), env. **25 (25 - 50 - 50) g** en bois de rose (**col. 74**), env. **25 (25 - 25 - 25) g** en lilas pâle (**col. 87**), env. **50 (75 - 75 - 100) g** en lilas et gris (**col. 152**), env. **25 (25 - 50 - 50) g** en rose vif (**col. 162**) et env. **25 (50 - 50 - 75) g** en fuchsia (**col. 172**) ; aig. à tric. n° 3,5 et 4 ; aig. circ. courte n° 3,5.

La tunique est tricotée en fil double.

Motif côtelé : m. lis., alt. 1 m. end., 1 m. env., terminer par 1 m. end. et m. lis. Dans ts les rgs suiv., tric. les m. comme elles se présentent. **En tours** : alt. 1 m. end. et 1 m. env.

Jers. end. : **rg end.** : m. end. **Rg env** : m. env. **En tours** : tjrs en m. end.

Double m. lisière (sur 2 m.) : au début du rg : glisser une m. lis. comme pour la tric. à l'env., 1 m. end. **À la fin du rg** : glisser 1 m. comme pour la tric. à l'env., m. lis. à l'end.

Côtes à m. lâchées : **rg end.** : au début du rg : double m. lis., 2 m. end., glisser 1 m. à l'end. **à la fin du rg** : glisser 1

m. à l'end., 2 m. end., double m. lis. **Rg env** : au début du rg : double m. lis., 3 m. env. **À la fin du rg** : 3 m. env. double m. lis. **Succession des couleurs** : 11 (12 - 13 - 14) cm en fuchsia et écru, 5 cm en lilas pâle et écru, 3 cm en gris lilas fil double, 11 cm en rose vif et écru, 4 cm en fuchsia et bois de rose 14 (15 - 16 - 17) cm en gris lilas et écru, terminer en bois de rose et écru.

Augmentations apparentes (resp. 1 x 1 m. est augmentée sur ch. côté) : faire tjrs les augmentations dans un rg end.

Côté droit (= début du rang) : 7 m. logiquement en côtes à m. lâchées, rel. 1 m. à l'end. torse sur le brin de fil horizontal. **Côté gauche (= fin du rang)** : rel. 1 m. à l'end. torse sur le brin de fil horizontal, 7 m. en tenant compte du motif. Dans le rg env. suiv., tric. les m. augmentées en fausses côtes anglaises

Échantillon : 20 m. et 24 rgs en jers. end., fil double avec les n° 4 = 10 x 10 cm.

Dos : monter 105 (113 - 121 - 129) m. en fuchsia et les aig. n° 3,5 et tric. 4 cm en motif côtelé. Cont. en jers. end. avec les aig. n° 4 dans la répartition des couleurs indiquée. Pour les emman. à 34 cm du montage, tric. de ch. côté les côtes à m. lâchées sur les 5 m. ext. respectives. À 5 (6 - 7 - 8) cm du début des emman., faire de ch. côté les augmentations apparentes (voir ci-dessus) et répéter celles-ci par la suite encore 6 x ts les 6e rgs = 119 (127 - 135 - 143) m. Pour les biais des épaules à 22 (24 - 26 - 28) cm du début des emman., rab. de ch. côté ts les 2 rgs 1 (0 - 0 - 0) x 5 m., 6 (4 - 0 - 0) x 6 m., 0

(3 - 7 - 3) x 7 m. et 0 (0 - 0 - 4) x 8 m. En même temps pour l'encol. à 4 cm du début des biais des épaules, rab. les 31 m. du milieu et terminer les deux côtés séparément en rab. côté encol. de ch. côté ts les 2 rgs 1 x 2 m. et 1 x 1 m.

Devant : procéder comme décrit pour le dos mais pour l'encol. à 20 (22 - 24 - 26) cm du début des emman., rab. les 7 m. du milieu et terminer les deux côtés séparément, et pour l'arrondi de l'encol. rab. ts les 2 rgs 1 x 4 m., 1 x 3 m., 2 x 2 m. et 4 x 1 m.

Poche : monter 21 (23 - 25 - 27) m. en bois de rose et écru avec les aig. n° 4 et tric. en jers. end. en augm. de ch. côté ts les 2e rgs 2 x 1 m. = 25 (27 - 29 - 31) m. À 3,5 (4 - 4,5 - 5) cm du montage, tric. 5 (5,5 - 6 - 6,5) cm en lilas pâle et écru. Ensuite tric. encore 2,5 cm en motif côtelé en gris lilas fil double avec les aig. n° 3,5 puis rab. les m. Coudre la poche sur la bordure de finition du devant gauche : À 9 (11 - 13 - 15) cm de la couture latérale et à 24 (25 - 26 - 27) cm de la lisière.

Finitions : fermer les coutures des épaules et des côtés. Pour la bordure, rel. env. 86 m. en bois de rose et écru avec l'aig. circ. n° 3,5, tric. 2,5 cm en motif côtelé puis rab. les m.

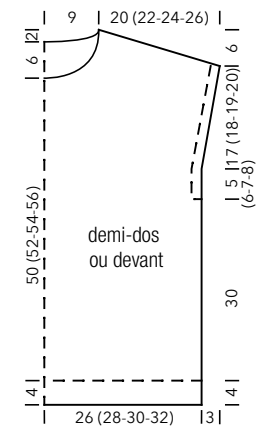

2 – Cardigan court

SILKHAIR

Tailles 38/40 (42/44 - 46/48 - 50/52)

Les indications pour la taille 42/44 figurent entre parenthèses, pour la taille 46/48 entre les tirets, pour la taille 50/52 après. En présence d'une seule indication, celle-ci est valable pour toutes les tailles.

Fournitures : Lana Grossa qualité «Silkhair» (70% mohair (superkid), 30% soie, long. de fil = env. 210 m/25 g) : env. **100 (125 - 125 - 150) g** en rouge pourpre (**col. 197**), env. **75 (100 - 100 - 100) g** en rouge bombon (**col. 198**), env. **75 (100 - 100 - 125) g** en lilas pastel (**col. 150**) ; aig. à tric. n° 8 et 10.

Le cardigan court est tricoté avec quatre fils.

Motif côtelé : alt. 1 m. end. et 1 m. env., terminer par 1 m. end. Dans ts les rgs suiv., tric. les m. comme elles se présentent.

Jers. end. : rgs end. m. end., rgs env. m. env.

Bordure i-cord (sur 3 m.) : **bord droit** : **rg end. (début du rg)** : glisser 3 m. comme pour les tric. à l'env. en ramenant le fil derrière l'ouvrage. **rg env. (fin du rg)** : tric. 3 m. env. **Bord gauche** : **rg end. (fin du rg)** : 3 m. end. **rg env. (début du rg)** : glisser 3 m. comme pour les tric. à l'env. en ramenant le fil devant l'ouvrage.

Succession des couleurs, dos et devants : 10 (12 - 14 - 16) rgs avec 4 fils rouge pourpre, 6 rgs avec 3 fils rouge pourpre + 1 fil rouge bombon, 6 rgs avec 2 fils en rouge pourpre + 2 fils en rouge bombon, 6 rgs avec 1 fil rouge pourpre + 3 fils rouge bombon, 6 rgs avec 1 fil en lilas pastel + 3 fils en rouge bombon, 6 rgs avec 2 fils en lilas pastel + 2 fils en rouge bombon, 6 rgs avec 3 fils en lilas pastel + 1 fil en rouge bombon, terminer avec 4 fils en lilas pastel.

Succession des couleurs des manches : 8 rgs avec 4 fils rouge pourpre, 4 rgs avec 3 fils rouge pourpre + 1 fil rouge bombon, 4 rgs avec 2 fils en rouge pourpre + 2 fils en rouge

bombon, 4 rgs avec 1 fil rouge pourpre + 3 fils rouge bombon, 4 rgs avec 1 fil en lilas pastel + 3 fils en rouge bombon, 4 rgs avec 2 fils en lilas pastel + 2 fils en rouge bombon, 4 rgs avec 3 fils en lilas pastel + 1 fil en rouge bombon, terminer avec 4 fils en lilas pastel.

Échantillon : 10 m. et 13 rgs en jers. end. quatre fils avec les aig. n° 10 = 10 x 10 cm.

Dos : monter 47 (51 - 55 - 59) m. en rouge pourpre 4 fils avec les aig. n° 8 et tric. 3 cm en motif côtelé. Cont. en jers. end. avec les aig. n° 10 dans la succession des couleurs indiquées en rép. 11 augm. dans le 1er rg = 58 (62 - 66 - 70) m. En même temps à 34 cm du motif côtelé, marquer de ch. côté le début des emman. Rab. les m. à 20 (22 - 24 - 26) cm du début de l'emman.

Devant gauche : monter 24 (26 - 28 - 30) m. en rouge pourpre 4 fils avec les aig. n° 8 et tric. selon la rép. suiv. : 21 (23 - 25 - 27) m. en motif côtelé, 3 m. de bordure l-cord. À 3 cm du montage, cont. avec les aig. n° 10 dans la succession des couleurs et des motifs suiv. : 21 (23 - 25 - 27) m. en jers. end. en rép. 5 augm. dans le 1er rg, 3 m. de bordure l-cord = 29 (31 - 33 - 35) m. À 34 cm du montage, marquer au bord droit le début de l'emman. À 40 cm du montage, tric. au bord gauche dans un rg end. les deux dernières m. avant le bord l-cord ens. à l'end., répéter ces diminutions encore 8 x ts les 2e rgs = 20 (22 - 24 - 26) m. En même temps rab. les m. à 20 (22 - 24 - 26) cm du début de l'emman.

Devant droit : procéder à l'inverse du devant gauche et pour l'encol. tric. les deux m. après le bord l-cord ens. avec un surjet (glisser 1 m. comme pour la tric. à l'end., tric. 1 m. end. puis passer la m. glissée par-dessus).

Manches : monter 29 (31 - 33 - 35) m. en pourpre 4 fils avec les aig. n° 8 et tric. 3 cm en motif côtelé. Cont. en jers. end.

avec les aig. n° 10 dans la succession des couleurs indiquées en rép. 13 (15 - 17 - 19) augm. dans le 1er rg = 42 (46 - 50 - 54) m. Rab. les m. à 38 cm du montage.

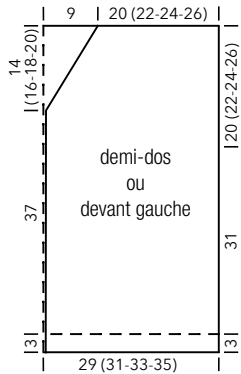

Finitions : fermer les coutures des épaules, des côtés et des manches. Monter les manches.

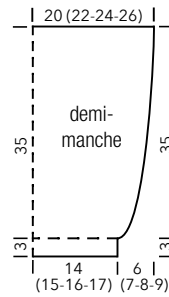

3 – Pull

SILKHAIR & ECOPUNO

Tailles 38/40 (42/44)

Les indications pour la taille 42/44 figurent entre parenthèses. En présence d'une seule indication, celle-ci est valable pour toutes les tailles.

Fournitures : Lana Grossa qualité «Silkhair» (70% mohair (superkid), 30% soie, long. de fil = env. 210 m/25 g) : env. **150 (175) g** en aubergine (**col. 206**) et Lana Grossa qualité «Ecopuno» (72% coton, 17% laine vierge (mérinos), 11% (baby) alpaga, long. de fil = env. 215 m/50 g) : env. **450 (500) g** en violet (**col. 206**) ; aig. à tric. n° 3 et 6, aig. circ. n° 4 et 4,5, 50 cm de long.

Remarque : tric. ttes les pièces avec deux fils suiv. les instructions suiv.

Bord perlé : glisser la 1re m. de ch. rg comme pour la tric. à l'end. Tric. la dernière m. de ch. rg à l'end. Remarque : tric. ts les bords comme bords perlés !

Côtes A : alt. 1 m. end. et 1 m. env.

Côtes B : dans les rgs end. alt. 1 m. à l'end. torse et 1 m. env. Dans les rgs env., tric. les m. comme elles se présentent.

Motif côtelé torsadé et côtes B : tric. d'après la grille. Les lettres et les chiffres au bord ext. droit indiquent les rgs end. Dans les rgs env., tric. les m. comme elles se présentent. La répartition exact dans la largeur est indiquée dans les instructions suiv., les m. entre les flèches b et e comptent pour le motif côtelé torsadé, les m. entre les flèches a et b ainsi que b et f comptent pour les côtes B. Répéter tjrs les 2 m. surlignées en gris (= 1 rapport). Le rg a avant la ligne transversale indique encore l'avant-dernier rg de la bordure. Dans la hauteur pour le motif côtelé torsadé pour les côtes B tric. 1 x les 1er - 26 rgs puis répéter tjrs les 15e - 26e rgs.

Diminutions apparentes : pour une diminution d'1 m. en début de rg 2 m. ens. avec un surjet après la 5e m. (= glisser 1 m. comme pour la tric. à l'end. tric. la m. suiv. à l'end. puis passer la m. glissée par-dessus), en fin de rg 2 m. ens. à l'end. avant les 5 dernières m. Pour une diminution de 2 m. en début de rg 3 m. ens. avec un surjet après la 5e m. (= glisser 1 m. comme pour la tric. à l'end., tric. les 2 m. suiv. ens. à l'end. puis passer la m. glissée par-dessus), en fin de rg 3 m. ens. à l'end. avant les 5 dernières m.

Augm. apparentes : rel. 1 m. torse du brin de fil horizontal en début de rg après la m. lis., en fin de rg avant la m. lis.

Échantillons : 27 m. et 22 rgs en motif côtelé torsadé avec les aig. n° 6 et resp. 1 fil Ecopuno + Silkhair = 10 x 10 cm ; 20 m. et 22 rgs de côtes B avec les aig. n° 6 et resp. 1 fil Ecopuno + Silkhair = 10 x 10 cm.

Dos : monter 113 (121) m. avec 2 fils Ecopuno et les aig. n° 3. Pour la bordure tric. 9 cm = 31 rgs de côtes A en commençant par 1 rg env. et après la m. lis. par 1 m. env., en fin de rg terminer avant la m. lis. par 1 m. env. Dans le dernier rg de bordure, tric. sur la 2e et avant-dernière m. (= m. env.) 1 m. env., end. et env., donc augmenter 2 m. = 117 (125) m. Ensuite avec les aig. n° 6 ens. avec 1 fil Ecopuno + Silkhair, cont. comme suit : m. lis., 8 (12) m. de côtes B, 100 m. en motif côtelé torsadé de la flèche b à la flèche e, en tric. 3 x le rapport entre les flèches c et d, 7 (11) m. de côtes B, m. lis. Pour les emman. à 25 cm = 54 rgs de la fin de la bordure, dim. 1 m. de ch. côté puis ts les 2 rgs encore 9 x 1 m. en dim. apparentes = 97 (105) m. Puis cont. de nouveau tout droit. Pour les biais des épaules à 20 (21) cm = 44 (46) rgs de haut. d'emman., rab. de ch. côté 6 m. puis ts les 2 rgs encore 4 x 5 (6) m. Dans le rg suiv. mettre en attente les 45 m. rest. pour le bord d'encolure droit.

Devant : procéder comme décrit pour le dos mais avec une encol. arrondie. Pour cela à 16 (17) cm = 36 (38) rgs de haut. d'emman., mettre en attente les 29 m. du milieu et terminer les deux côtés séparément en rab. pour la continuité de l'arrondi ts les 2 rgs encore 8 x 1 m. Baisser l'épaule au bord ext. à même haut. que dos. Les m. d'un des côtés sont ainsi écoulées. Terminer l'autre côté à l'inverse.

Manche : monter 65 (71) m. avec 2 fils Ecopuno et les aig. n° 3. Pour la bordure tric. 9 cm = 31 rgs de côtes A en commençant par 1 rg env. et après la m. lis. par 1 m. end., en fin de rg terminer avant la m. lis. par 1 m. end. Dans le dernier rg de bordure, tric. 1 m. env. et 1 m. end. sur la 2e m. et 1 m. end. et env. sur l'avant-dernière m., donc 1 m. augmentée = 67 (73) m. Ensuite avec les aig. n° 6 ens. avec 1 fil Ecopuno + Silkhair, cont. comme suit : m. lis., 2 (6) m. de côtes B, 60 m. en motif

côtelé torsadé de la flèche b à la flèche e sans répétition, 3 (5) m. de côtes B, m. lis. Pour les biais dans le 9e rg à partir de la fin de la bordure, augm. de ch. côté 1 m. puis ts les 8 rgs encore 7 x 1 m. en augm. apparentes = 83 (89) m. Intégrer logiquement les augmentations aux côtes B. Pour la tête de manche à 34 cm = 74 rgs de la fin de la bordure, dim. de ch. côté 1 m. puis ts les 2 rgs 5 x 1 m. et encore 7 x 2 m. en dim. apparentes. Rab. les 43 (49) m. rest. comme elles se présentent dans le rg suiv.

Finitions : tendre les pièces, les humidifier et les laisser sécher. Fermer les coutures. Ensuite avec l'aig. circ. n° 4 rel. encore 13 m. sur le bord d'encol. avec 1 fil Ecopuno + Silkhair de ch. côté des m. en attente = 100 m. Pour le col roulé, tric. en côtes A en tours. Cont. avec l'aig. circ. n° 4,5 à 10 cm de haut. de col. Rab. souplement les m. comme elles se présentent à 20 cm de haut. de col. Monter les manches.

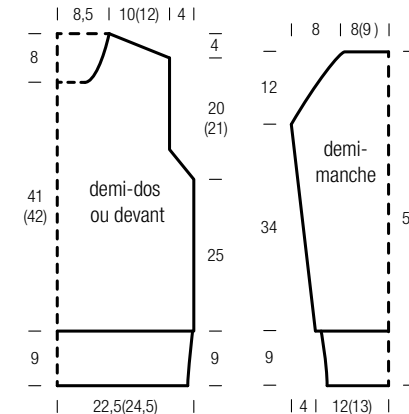

4 – Cardigan raglan

ECOPUNO & SILKHAIR

Tailles 38/40, 42/44, 46/48 et 50/52

Les indications pour la taille 38/40 figurent avant les parenthèses, pour les plus grandes tailles entre les parenthèses séparées par des barres obliques. En présence d'une seule indication, celle-ci est valable pour toutes les tailles. Il est conseillé de lire tout d'abord la totalité des instructions et de marquer les indications pour la taille souhaitée.

Fournitures : Lana Grossa «Ecopuno» (72% coton, 17% laine vierge (mérinos), 11% alpaga, long. de fil 215 m/50 g) : **300 (350/400/450) g** en rouge cerise (**col. 47**) et «Silkhair» (70% mohair (superkid), 30% soie, long. de fil = 210 m/25 g) : **150 (175/200/225) g** en rouge lie de vin (**col. 208**) ; aig. circ. n° 3, 3,5 et 4,5, 80 - 100 cm de long, anneaux marqueurs. (AM), (tric. les tours avec peu de circonférence en méthode du Magic-Loop et avec des aig. circ. plus courtes ou des jeux d'aig.) ; 5 (5/5/6) boutons de couleur assortie de 20 mm de diamètre.

Jers. end. : rgs end. m. end., en rgs env. m. env. ; en tours tjrs en m. end.

Motif côtelé : alt. 1 m. end. et 1 m. env. Dans les rgs env. ou tours pairs, tric. les m. comme elles se présentent.

1 m. double : après avoir tourné, glisser la 1re m. comme pour la tric. à l'env. avec le fil DEVANT l'ouvrage, tendre le fil vers l'arrière sur l'aig. droite de sorte que les deux brins de la m. glissée se trouvent sur l'aig. et cont. les rgs comme indiqué. Pour tric. une m. double à l'end. ou à l'env., veiller à saisir les deux brins de m.

1 surjet : glisser 1 m. comme pour la tric. à l'end., tric. 1 m. end. puis passer la m. glissée par-dessus.

Bordure A en mailles lâchées avec bord-côte (devant droit) : tric. d'après la grille A. Ts les rgs sont indiqués. Les 2 m. pour le bord-côte au bord gauche sont surlignées en gris. Dans la largeur, tric. 1 x les m. marquées comme bordure sur le bord du devant droit, le nb de m. s'élargit de 5 à 9 m. dans

le 1er rg de la grille du fait des 4 jetés. Dans la haut. tric. 1 x les 1er - 4e rgs puis répéter tjrs les 3e et 4e rgs.

Bordure B en mailles lâchées avec bord-côte (devant gauche) : tric. d'après la grille B sur laquelle ts les rgs sont représentés. Les 2 m. pour le bord-côte au bord droit sont surlignées en gris. Dans la largeur, tric. 1 x les m. marquées comme bordure sur le bord du devant gauche, le nb de m. s'élargit de 5 à 9 m. dans le 1er rg de la grille du fait des 4 jetés. Dans la haut. tric. 1 x les 1er - 4e rgs puis répéter tjrs les 3e et 4e rgs.

Augmentations apparentes (sur les biais raglan) : augm. 1 m. avant et après la m. raglan : tric. jusqu'à 1 m. à l'end. avant le AM, rel. 1 m. à l'end. torse sur le brin de fil horizontal, 1 m. end. (= m. raglan), rel. 1 m. à l'end. torse sur le brin de fil horizontal puis retirer le AM = 2 augmentations.

Échantillon : 20 m. et 26 rgs/tours en jers. end. avec les aig. n° 4,5 = 10 x 10 cm.

Breve description : le cardigan est tric. de haut en bas en une pièce. Tout d'abord les mailles sont montées pour le col double. Ensuite l'empiecement raglan est tric. en une pièce jusqu'aux emmanchures. Les mailles des manches sont mises en attente sous les aisselles. Le dos et les devants sont assemblés en une pièce avec quelques nouvelles m. montées sur les m. en attente des manches, et reliés à la bordure de finition inférieure. Puis les manches sont montées en tours directement dans les emmanchures. Pour finir les poches sont tric. séparément et cousues.

Remarque : tric. tjrs avec deux fils, resp. avec un fil de ch. qualité.

Double col : monter 106 m. avec les aig. n° 3,5 et tric. 18 cm = 57 rgs en jers. end. (sans m. lis.) en commençant dans le 1er rg (rg env.) avec des m. env. Le dernier rg est également un rg env. Puis reprendre les m. du bord de montage avec l'aig. circ. n° 3, replier le col de moitié envers contre envers, poser les deux aig. circ. en parallèle et tric. 1 m. de l'aig. avant et 1 boucle de montage sur l'aig. arrière ens. à l'end. avec les aig. n° 3,5 = 106 m. Cont. avec l'aig. circ. n° 4,5 et répartir les m. dans le 1er rg (rg env.) comme suit : 5 (ensuite 9) m. de bordure à m. lâchées A, 17 m. env., fixer 1 AM, 13 m. env., fixer 1 AM, 35 m. env., fixer 1 AM, 13 m. env., fixer 1 AM, 18 m. env., 5 (ensuite 9) m. de bordure à m. lâchées B. Dans ce rg, 4 m. sur les deux bordures à m. lâchées sont augmentées avec des jetés = 114 m.

Encolure avant : tric. en rgs raccourcis aller/retour en faisant des augm. apparentes dans les rgs end. sur ts les AM : 9 m. de bordure à m. lâchées B, tric. en jers. end. jusqu'aux 12 dernières m. (y compris la bordure), tourner, 1 m. double, tric. en jers. end. jusqu'aux 12 dernières m. (y compris la bordure), tourner. Dans les rgs suiv., commencer tjrs avec 1 m. double et de ch. côté tourner encore 4 x 3 m. avant la m. double du rg précédent = 10 rgs raccourcis avec 5 x 8 augm. raglan = 154 m.

Tric. le rg end. après la dernière m. double jusqu'à la fin du rg en tric. les m. doubles comme 1 seule m. et tric. le 2e rg de la grille sur la bordure à m. lâchées (ce rg n'a pas été terminé dans le 1er rg raccourci). Dans le rg env. suiv., tric.

jusqu'à la fin du rg dans la répartition des motifs indiquée en tric. la double m. pas tric. jusqu'à présent comme 1 m. simple = 162 m.

Empiecement raglan : dans les rgs end. et env. tric. en jers. end. avec resp. 9 m. de bordure à m. lâchées comme jusqu'à présent en rép. 24x (28x/32x/38x) augm. apparentes dans ch. rg end. sur les 4 AM = 354 (386/418/466) m. Terminer avec un rg env.

En même temps à 2 cm = 6 rgs de la fin du rg raccourci (mesuré à partir de la fin du col sur le devant) exécuter la première **boutonnière** dans la bordure à m. lâchées A du devant droit : tric. dans la répartition des motifs jusqu'aux 9 dernières m., 4 m. de bordure à m. lâchées d'après la grille, 1 jeté, tric. la m. env. et la m. end. suiv. ens. à l'end. puis cont. d'après la grille. Dans le rg env. suiv., tric. les m. et les jetés de la bordure en tenant compte du motif. Les **4 (4/4/5) autre boutonnières** 4x ts les 28e rgs (4x ts les 30e rgs / 4x ts les 32e rgs / 5x ts les 28e rgs) de la même façon = à intervalle de 10,5 (11,5/12,5/10,5) cm.

Corps : dans le rg end. suiv., mettre les m. en attente et relier les m. du dos et des devant sous les aisselles en une pièce : tric. la répartition des motifs jusqu'au premier AM, retirer le AM, mettre en attente 72 (80/88/100) m. jusqu'à 1 m. avant le AM, monter 8 m., tric. la m. raglan à l'end., retirer le AM, tric. à l'end. jusqu'au AM suiv., retirer le AM, mettre en attente 72 (80/88/100) m. jusqu'à 1 m. avant le AM, monter 8 m., tric. la m. raglan à l'end., retirer le AM, tric. les m. rest. dans la répartition des motifs = 226 (242/258/282) m.

Puis tric. sur ttes les m. jusqu'à une hauteur de 24 cm à partir de l'aisselle. Le dernier rg est un rg env. Puis cont. avec les aig. n° 3,5 et tric. en motif côtelé entre les bordures à m. lâchées : * 1 m. end., 1 m. env., répéter toujours à partir de * et terminer avec 1 m. end. avant la bordure à m. lâchée en dim. 1 m. dans le 1er rg = 225 (241/257/281) m. Rab. souplement les m. à 4 cm de haut. de bordure.

Manche (2 x) : avec l'aig. circ. n° 4,5, rel. 8 m. sur les m. sous l'aisselle en fixant 1 AM après 4 m. pour le tour de transition. Puis tric. les 72 (80/88/100) m. en attente d'une manche à l'end. et tric. encore une fois 4 m. à l'end. jusqu'au tour de transition = 80 (88/96/108) m. Fermer en rond et tric. la manche en jers. end. en tours et pour les biais de la manche, dim. de ch. côté du tour de transition ts les 6e tours 10 x 1 m. : tric. jusqu'aux 3 m. avant le tour de transition, 2 m. ens. à l'end., 1 m. end., retirer le AM, 1 m. end., 1 surjet = 60 (68/76/88) m. À 26 cm = 69 tours de long. de manche, rép. 14 (18/22/28) diminutions : tric. 14 x ch. 3e et 4e m. ens. à l'end. (7 x ch. 3e et 4e m. et encore 2 x ch. 2e et 3e m. ens. à l'end.) 2 x / (5 x ch. 3e et 4e m. et encore 6 x ch. 2e et 3e m. ens. à l'end.) 2 x / (6 x ch. 2e et 3e m. et encore 1 x ch. 3e et 4e m. ens. à l'end.) 4 x) = 46 (50/54/60) m. Cont. avec l'aig. circ. n° 3,5 et tric. le motif côtelé. Rab. souplement les m. à 6 cm de haut. de bordure. Tric. la **deuxième manche** de la même façon.

Poche (2 x) : les tric. de haut en bas en rgs aller/retour : monter 35 m. avec les aig. n° 3,5 et pour la bordure tric. 6 cm = 19 rgs en jers. end. (sans m. lis.), en commençant dans le 1er

rg (rg env.) avec des m. env. Le dernier rg est également un rg env. Puis reprendre les m. du bord de montage avec l'aig. circ. n° 3, replier la pièce tricotée pour la bordure de poche de moitié envers contre envers, poser les deux aig. circ. en parallèle et tric. 1 m. de l'aig. avant et 1 boucle de montage l'aig. arrière ens. à l'end. avec les aig. n° 3,5 = 35 m. Cont. en jers. end. avec l'aig. circ. n° 4,5. Rab. souplement les m. à 11 cm de haut. de poche à partir de la bordure. Tric. la **deuxième poche** de la même façon.

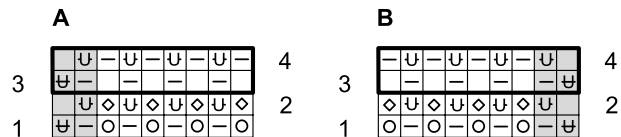

Légende de la grille :

- = 1 m. end.
- ▭ = 1 m. env.
- ◇ = 1 m. à l'env. torse
- = 1 jeté
- U = glisser 1 m. avec le fil DEVANT l'ouvrage comme pour la tric. à l'env.
- U = glisser 1 m. avec le fil DERRIÈRE l'ouvrage comme pour la tric. à l'env.

Finitions : humidifier le gilet et les poches, les tendre aux dimensions du patron et les laisser sécher à plat. Coudre les poches comme représenté sur le patron avec les bords en tricot et le bord de finition sur les devants. Fermer les petits côtés du col. Coudre les boutons à hauteur des boutonnières et broder les boutonnières au pt de boutonnière.

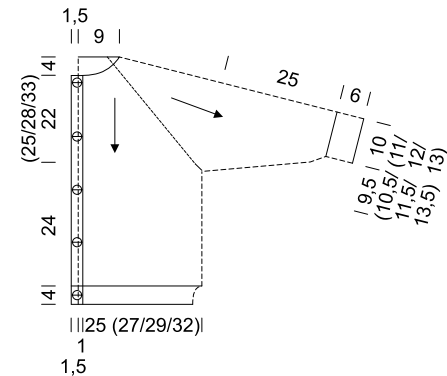

5 - Pull

SILKHAIR

Tailles 38/40 (42/44 - 46/48 - 50/52)

Les indications pour la taille 42/44 figurent entre parenthèses, pour la taille 46/48 entre les tirets, pour la taille 50/52 après. En présence d'une seule indication, celle-ci est valable pour toutes les tailles.

Fournitures : Lana Grossa qualité «Silkhair» (70% mohair (superkid), 30% soie, long. de fil = env. 210 m/25 g) : env. **200 (200 - 225 - 250) g** en émeraude (**col. 156**), env. **75 (75 - 100 - 100) g** en rouge fraise (**col. 147**), env. **100 (100 - 100 - 125) g** en violet foncé (**col. 193**) ; aig. à tric. n° 8 et 10.

Le pull est tricoté en fil double.

Motif côtelé : alt. 1 m. env., 1 m. end., pour un nb de m. impairs, terminer par 1 m. env. Dans ts les rgs suiv., tric. les m. comme elles se présentent.

Jers. env. : rgs end. m. env., rgs env. m. end.

Jers. end. : rgs end. m. end., rgs env. m. env.

Double m. lisière (sur 2 m.) : au début du rg : glisser 1 m. comme pour la tric. à l'env. en ramenant le fil devant l'ouvrage, 1 m. end. **En fin de rg :** glisser 1 m. comme pour la tric. à l'env. en ramenant le fil devant l'ouvrage, 1 m. end.

Diminutions apparentes à l'encolure en V (resp. 1 x 1 m. est diminuée sur ch. côté) : faire tjrs les diminutions dans un rg end. **Côté droit (= début du rang) :** 2 doubles m. lis., 1 m. en jers. end., 2 m. ens. à l'env. **Côté gauche (= fin du rang) :** 2 m. ens. à l'env., 1 m. en jers. end., 2 doubles m. lis.

Succession des couleurs, dos et devant : 10 (12 - 14 - 16) rgs avec 4 fils violet foncé, 4 rgs avec 3 fils violet foncé + 1 fil rouge fraise, 4 rgs avec 2 fils violet foncé + 2 fils rouge fraise, 4 rgs avec 1 fil violet foncé + 3 fils rouge fraise, 4 rgs avec 1 fil émeraude + 3 fils rouge fraise, 4 rgs avec 2 fils émeraude + 2 fils rouge fraise, 4 rgs avec 3 fils émeraude + 1 fil rouge fraise, terminer avec 4 fils émeraude.

Succession des couleurs des manches : 8 rgs avec 4 fils violet foncé, 4 rgs avec 3 fils violet foncé + 1 fil rouge fraise, 4 rgs avec 2 fils violet foncé + 2 fils rouge fraise, 4 rgs avec 1 fil violet foncé + 3 fils rouge fraise, 4 rgs avec 1 fil émeraude + 3 fils rouge fraise, 4 rgs avec 2 fils émeraude + 2 fils rouge fraise, 4 rgs avec 3 fils émeraude + 1 fil rouge fraise, terminer avec 4 fils émeraude.

Succession des couleurs des manches : 8 rgs avec 4 fils violet foncé, 4 rgs avec 3 fils violet foncé + 1 fil rouge fraise, 4 rgs avec 2 fils violet foncé + 2 fils rouge fraise, 4 rgs avec 1 fil violet foncé + 3 fils rouge fraise, 4 rgs avec 1 fil émeraude + 3 fils rouge fraise, 4 rgs avec 2 fils émeraude + 2 fils rouge fraise, 4 rgs avec 3 fils émeraude + 1 fil rouge fraise, terminer avec 4 fils émeraude.

Succession des couleurs des manches : 8 rgs avec 4 fils violet foncé, 4 rgs avec 3 fils violet foncé + 1 fil rouge fraise, 4 rgs avec 2 fils violet foncé + 2 fils rouge fraise, 4 rgs avec 1 fil violet foncé + 3 fils rouge fraise, 4 rgs avec 1 fil émeraude + 3 fils rouge fraise, 4 rgs avec 2 fils émeraude + 2 fils rouge fraise, 4 rgs avec 3 fils émeraude + 1 fil rouge fraise, terminer avec 4 fils émeraude.

Succession des couleurs des manches : 8 rgs avec 4 fils violet foncé, 4 rgs avec 3 fils violet foncé + 1 fil rouge fraise, 4 rgs avec 2 fils violet foncé + 2 fils rouge fraise, 4 rgs avec 1 fil violet foncé + 3 fils rouge fraise, 4 rgs avec 1 fil émeraude + 3 fils rouge fraise, 4 rgs avec 2 fils émeraude + 2 fils rouge fraise, 4 rgs avec 3 fils émeraude + 1 fil rouge fraise, terminer avec 4 fils émeraude.

Succession des couleurs des manches : 8 rgs avec 4 fils violet foncé, 4 rgs avec 3 fils violet foncé + 1 fil rouge fraise, 4 rgs avec 2 fils violet foncé + 2 fils rouge fraise, 4 rgs avec 1 fil violet foncé + 3 fils rouge fraise, 4 rgs avec 1 fil émeraude + 3 fils rouge fraise, 4 rgs avec 2 fils émeraude + 2 fils rouge fraise, 4 rgs avec 3 fils émeraude + 1 fil rouge fraise, terminer avec 4 fils émeraude.

Échantillon : 9,5 m. et 12 rgs en jers. end. quatre fils avec les aig. n° 10 = 10 x 10 cm.

7 – Pull

Dos : monter 47 (51 - 55 - 59) m. en violet foncé 4 fils avec les aig. n° 8 et tric. 4 cm en motif côtelé. Cont. en jers. end. avec les aig. n° 10 dans la succession des couleurs indiquées en rép. 11 augm. dans le 1er rg = 58 (62 - 66 - 70) m. À 49 cm du montage, marquer de ch. côté le début des emman. Rab. les m. à 20 (22 - 24 - 26) cm du début de l'emman.

Devant : procéder comme décrit pour le dos mais pour l'encol. en V à 4 (6 - 8 - 10) cm du début de l'emman., diviser les m. au milieu et terminer les deux côtés séparément et par la suite tric. côté encol. la double m. lis. et 1 m. en jers. env. et faire 8

x les diminutions apparentes ts les 2e rgs (voir les instructions ci-dessus). À 16 cm du début de l'encol. en V, rab. les 21 (23 - 25 - 27) m. rest.

Manches : monter 28 (30 - 32 - 34) m. en violet foncé 4 fils avec les aig. n° 8 et tric. 3 cm en motif côtelé. Cont. en jers. end. avec les aig. n° 10 dans la succession des couleurs indiquées en rép. 12 (14 - 16 - 18) augm. dans le 1er rg = 40 (44 - 48 - 52) m. Rab. les m. à 47 cm du montage.

Finitions : fermer les coutures des épaules, des côtés et des manches. Monter les manches.

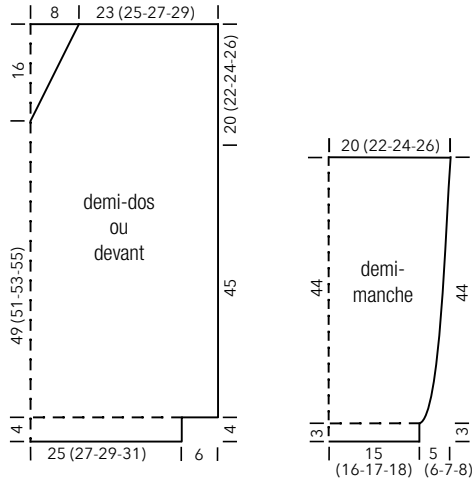

6 – Écharpe

SILKHAIR

Dimension env. 38 x 236 cm

Fournitures : Lana Grossa qualité «Silkhaïr» (70% mohair (superkid), 30% soie, long. de fil = env. 210 m/25 g) : env. **100 g** en rouge pourpre (col. 197) et env. **100 g** en rouge bombon (col. 198) ; aig. à tric. n° 6.

L'écharpe est tricoté avec deux fils d'une même couleur.

Conseil : Si vous préférez une écharpe plus courte - avec resp. 75 g de ch. coloris, votre écharpe aura une long. d'env. 180 cm.

Double m. lisière (sur 2 m.) : au début du rg : glisser la m. lis. comme pour la tric. à l'env. en ramenant le fil devant l'ouvrage, 1 m. end. **En fin de rg :** glisser 1 m. comme pour la tric. à l'env. en ramenant le fil devant l'ouvrage, 1 m. end.

Côtes anglaises, nb de m. impair : 1er rg (= rg end.) : *1 m. end., glisser 1 m. avec 1 jeté comme pour la tric. à l'env.,

répéter tjrs à partir de *, terminer par 1 m. end. **2e rg :** *alt. glisser 1 m. avec 1 jeté comme pour la tric. à l'env. et 1 m. avec le jeté du rg précédent ens. à l'end., terminer par glisser 1 m. avec 1 jeté comme pour la tric. à l'env. **3e rg :** *tric. 1 m. avec le jeté du rg précédent ens. à l'end. et glisser 1 m. avec 1 jeté comme pour la tric. à l'env., terminer par tric. 1 m. avec le jeté du rg précédent ens. à l'end. Répéter tjrs les 2e et 3e rgs.

Échantillon : 13 m. et 26 rgs de côtes anglaises avec les aig. n° 6 = 10 x 10 cm.

Réalisation : monter 55 m. en fil double d'une couleur avec les aig. n° 6 et tric. en côtes anglaises entre les 2 doubles m. lis. À env. 118 cm du montage ou à temps avant que la pelote ne se termine, cont. en fil double avec l'autre coloris. Rab. les m. à 236 cm du montage ou à temps avant la fin de la pelote.

SILKHAIR

Tailles 38/40 (42/44 - 46/48 - 50/52)

Les indications pour la taille 42/44 figurent entre parenthèses, pour la taille 46/48 entre les tirets, pour la taille 50/52 après. En présence d'une seule indication, celle-ci est valable pour toutes les tailles.

Fournitures : Lana Grossa qualité «Silkhaïr» (70% mohair (superkid), 30% soie, long. de fil = env. 210 m/25 g) : env. **225 (225 - 250 - 250) g** en bleu fumé (col. 202) ; aig. à tric. n° 3,5 et 4,5.

Le pull est tricoté en fil double.

Pt mousse end. : rgs end. m. end., rgs env. m. env.

Jers. end. : rgs end. m. end., rgs env. m. env. en tours tjrs en m. end.

Rgs raccourcis : en tournant prendre tjrs 1 jeté sur l'envers de l'ouvrage et tric. celui-ci dans le rg suiv. avec la m. suiv. ens. en tenant compte du motif.

Diminutions apparentes à l'encolure en V (resp. 1 x 1 m. est diminuée sur ch. côté) : faire tjrs les diminutions dans un rg end. **Côté droit (= début du rang) :** m. lis., 3 m. en jers. end., 1 surjet (= glisser 1 m. comme pour la tric. à l'end., tric. 1 m. end. puis passer la m. glissée par-dessus). **Côté gauche (= fin du rang) :** 2 m. ens. à l'end., 3 m. en jers. end., m. lis.

Diminutions apparentes à la manche (resp. 1 x 1 m. sont diminuées sur ch. côté) : faire tjrs les diminutions dans un rg end. **Côté droit (= début du rang) :** m. lis., 1 m. en jers. end., 1 surjet (= glisser 1 m. comme pour la tric. à l'end., tric. 1 m. end. puis passer la m. glissée par-dessus). **Côté gauche (= fin du rang) :** 2 m. ens. à l'end., 1 m. en jers. end., m. lis.

Échantillon : 19 m. et 27 rgs en jers. end. fil double avec les aig. n° 4,5 = 10 x 10 cm.

Dos : monter 104 (112 - 120 - 128) m. en fil double avec les aig. n° 3,5 et tric. 6 rgs en pt mousse end. Cont. en jers. end. avec les aig. n° 4,5 et pour l'arrondi de la lisière, tric. dans le rg

suiv. les 40 premières m. et tric. des rgs raccourcis sur les 24 (32 - 40 - 48) m. du milieu en augm. de ch. côté ts les 2 rgs 8 x 5 m. jusqu'à tricoter sur les 104 (112 - 120 - 128) m. À 33 (34 - 35 - 36) cm du montage - mesuré sur un côté - marquer de ch. côté le début des emman. Pour les biais des épaules à 19 (21 - 23 - 25) cm du début des emman., rab. de ch. côté ts les 2 rgs 6 (2 - 0 - 0) x 5 m., 1 (5 - 5 - 1) x 6 m. et 0 (0 - 2 - 6) x 7 m. Pour l'encol. en même temps que la 5e dim. d'épaule, rab. les 22 m. du milieu et terminer les deux côtés séparément en dim. côté encol. de ch. côté ts les 2 rgs 1 x 5 m.

Devant : monter 104 (112 - 120 - 128) m. en fil double avec les aig. n° 3,5 et tric. 6 rgs en pt mousse end. Puis cont. en jers. end. avec les aig. n° 4,5. À 33 (34 - 35 - 36) cm du montage, marquer de ch. côté le début des emman. Pour l'encol. en V à 2 (4 - 6 - 8) cm du début des emman., diviser les m. au milieu et terminer les deux côtés séparément et dim. ts les 2e rgs 4 x 1 m. puis ts les 4 rgs 12 x 1 m. en dim. apparentes (voir les instructions ci-dessus). Pour les biais des épaules à 19 (21 - 23 - 25) cm du début des emman., rab. de ch. côté ts les 2 rgs 6 (2 - 0 - 0) x 5 m., 1 (5 - 5 - 1) x 6 m. et 0 (0 - 2 - 6) x 7 m.

Finitions : fermer les coutures des épaules. Pour la bordure, rel. env. 132 m. sur le bord d'encol. avec l'aig. circ. n° 3,5, tric. 2 cm en jers. end. puis rab. les m.

Manches : les manches sont tric. directement dans les emman. de haut en bas, pour cela rel. 78 (86 - 94 - 102) m. en fil double entre les marques avec les aig. n° 4,5 et tric. en jers. end. Ensuite pour les biais de la manche, dim. de ch. côté ts les 8e rgs (en alt. ts les 6e et 8e rgs - ts les 6e rgs - en alt. ts les 4e et 6e rgs) 14 (16 - 18 - 20) x 1 m. en dim. apparentes (voir les instructions ci-dessus) = 50 (54 - 58 - 62) m. À 43,5 (42,5 - 41,5 - 40,5) cm du début de la manche, tric. 6 rgs en pt mousse end. avec les aig. n° 3,5 puis rab. les m.

Finitions : fermer les coutures des côtés et des manches.

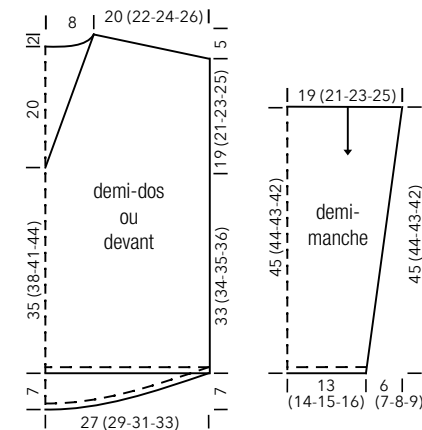

8 – Débardeur

ECOPUNO & SILKHAIR

Tailles 38/40, 42/44, 46/48 et 50/52

Les indications pour la taille 38/40 figurent avant les parenthèses, pour les plus grandes tailles entre les parenthèses séparées par des barres obliques. En présence d'une seule indication, celle-ci est valable pour ttes les tailles. Il est conseillé de lire tout d'abord la totalité des instructions et de marquer les indications pour la taille souhaitée.

Fournitures : Lana Grossa qualité «**Ecopuno**» (72 % coton, 17 % laine vierge (mérinos), 11 % (baby) alpaga, long. de fil = env. 215 m/50 g) : **150 (200/200/250) g** en gris argenté (**col. 45**) et «**Silkhair**» (70 % mohair (superkid), 30 % soie, long. de fil = 210 m / 25 g) : **75 (75/100/100) g** en gris beige (**col. 184**) ; aig. circ. n° 4 et 5 de 80 - 100 cm de long.

Motif côtelé : alt. 1 m. end. et 1 m. env. Dans les rgs env. ou tours pairs, tric. les m. comme elles se présentent.

Motif de base : tric. d'après la grille sur laquelle ne figurent que les rgs end. Dans le rg env., tric. les m. comme elles se présentent ou comme indiqué sur la légende. Dans la largeur, commencer après la m. lis. suivant la taille avec les 3 m. à partir de la flèche B ou directement à la flèche A, répéter tjrs le rapport de 13 m. et terminer suivant la taille directement à la flèche A* ou par les 3 m. jusqu'à la flèche B et terminer pour ttes les tailles avec la m. lis. Ch. instruction indique pour ch. taille à quelle flèche commencer et jusqu'à quelle flèche tricoter après le rapport. Dans la haut. répéter tjrs les 1er - 8e rgs. Mailles glissées : dans les rgs end. et env. : * 1 m. end., glisser 1 m. avec le fil DEVANT l'ouvrage, répéter toujours à partir de *.

REMARQUE : en comptant les rgs, tenir compte que ch. 2 rgs sont tric. pour ch. m. visible !

Surjet : glisser 1 m. comme pour la tric. à l'end., tric. 1 m. end. puis passer la m. glissée par-dessus.

Échantillon : 20,5 m. et 25,5 rgs/tours en motif de base avec les aig. n° 5 = 10 x 10 cm.

Brève description : pour le débardeur, le devant et le dos sont tricotés séparément de bas en haut puis assemblés en fin d'ouvrage. Les bordures des manches sont tricotées directement avec des mailles glissées. Une fois les coutures fermées, les m. sont relevées le long de l'encol. de sorte à pouvoir tricoter la bordure en tours.

REMARQUE : tric. tjrs avec deux fils, resp. avec un fil de ch. qualité !

Dos : monter 106 (112/118/132) m. avec 1 fil des deux qualités avec les aig. n° 4 et tric. 5 cm en motif côtelé en rép. les m. dans le 1er rg (rg env.) comme suit : m. lis., * 1 m. end., 1 m. env., répéter tjrs à partir de *, m. lis. Terminer avec un rg env. et augm. 0 (0/1/0) m. dans ce rg = 106 (112/119/132) m.

Cont. avec les aig. n° 5 et répartir de nouveau les m. dans le rg end. suiv. : m. lis., commencer à la flèche A (B/A/A) et tric. 0 (3/0/0) m. avant le rapport, tric. 8x (8x/9x/10x) le rapport de 13 m., terminer à la flèche A* (B*/A*/A*) et tric. 0 (3/0/0) après le dernier rapport, m. lis. Pour les emman. à 23 cm de haut. de la bordure, rab. les 4 premières m. dans un rg end., dans le rg env. suiv. rab. les 5 premières m., puis dim. ts les 2e rgs (rg end.) de ch. côté encore 10 x 1 m. et répartir de nouveau les m. : 6 m. de mailles glissées comme bordure d'emman., 1 surjet, tric. le motif jusqu'aux 8 dernières m. (dans la première et dernière rayure de motif, les augmentations et les diminutions doivent se compenser. Si ce n'est pas le cas, tric. ttes les ms. comme elles se présentent : tric. les m. end. de la rayure simplement en jers. end. les autres m. env. à l'env.), 2 m. ens. à l'end., 6 m. de m. glissées. Dans le rg env., tric. les m. entre les 6 m. de mailles glissées comme elles se présentent = 77 (83/90/103) m. Pour les bordures des côtés à côté des 6 m. de mailles glissées se trouvent 4 (7/4/4) m. en jers. end. Cont. le motif sur les m. du milieu.

Pour les biais des épaules à 25 (26/27/28) cm du début des emman., rab. de ch. côté 1 x 5 m. et 3 x 4 m. (3x 5 m. et 1x 4 m. / 1x 6 m. et 3x 5 m. / 2x 7 m. et 2x 6 m.). **En même temps que la 3e dim. d'épaule**, rab. les 37 (39/42/45) m. du milieu pour l'encol. arrière et terminer les deux côtés séparément en rab. côté encol. ts les 2 rgs encore 1 x 2 m. et 1 x 1 m.

Devant : procéder comme décrit pour le dos. mais pour l'encol. avant à 20 (21/22/23) cm du début de l'emman., rab. les 17 (19/22/25) m. du milieu et terminer les deux côtés séparément en rab. côté encol. ts les 2 rgs 1 x 4 m., 1 x 3 m., 2 x 2 m. et 2 x 1 m. = 17 (19/21/26) m. Dans le rg end. suiv., commencer les diminutions pour les épaules comme décrit pour le dos.

Finitions : humidifier le devant et le dos, les tendre aux dimensions du patron et les laisser sécher à plat. Fermer les coutures des épaules et des côtés. rel. 110 (114/120/128) m. sur le bord d'encol. avec 1 fil des deux qualités et l'aig. circ. n° 4. Fermer en rond et tric. 3 cm en motif côtelé. puis rab. souplement les m.

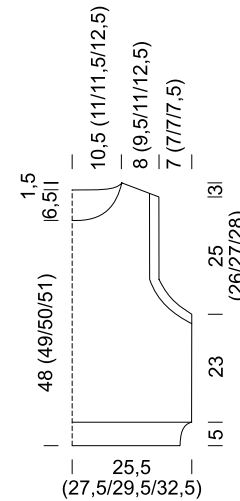
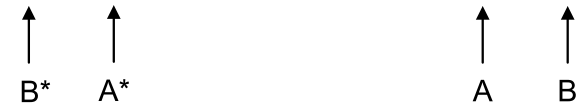
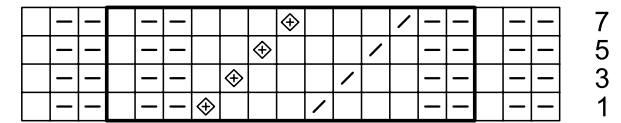

Légende de la grille :

- = 1 m. end. ; dans le rg env. suiv., la tric. à l'env.
- ▢ = 1 m. env. ; dans le rg env. suiv., la tric. à l'end.
- ◇ = rel. 1 m. à l'end. torse sur le brin de fil horizontal ; la tric. à l'env. dans le rg env. suiv.
- ▣ = 2 m. ens. à l'end. ; dans le rg env. suiv. les tric. à l'env.

